

**Płyta rozmówna z 1 przyciskiem  
wywołania i czytnikiem RFID  
nr ref. 6025/PR1-RF**

**Płyta rozmówna z 2 przyciskami  
wywołania i czytnikiem RFID  
nr ref. 6025/PR2-RF**

**Płyta rozmówna z 3 przyciskami  
wywołania i czytnikiem RFID  
nr ref. 6025/PR3-RF**

**PŁYTA ROZMÓWNA NR REF. 6025/PR1-RF, 6025/PR2-RF, 6025/PR3-RF**

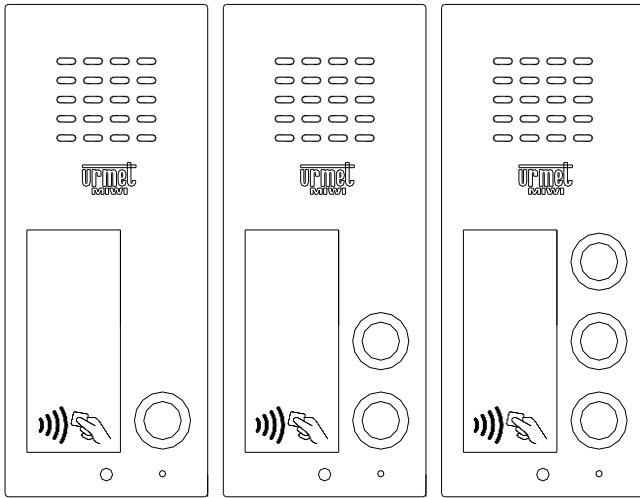

**INFORMACJE OGÓLNE**

Płyta rozmówna wykonana jest z blachy nierdzewnej, wandaloodporna w stopniu ochrony IK07. Jej niewielkie wymiary sprawiają, iż doskonale nadaje się do montażu na wąskich słupkach ogrodzeniowych. Dodatkowo zabezpieczenie stanowi śruba patentowa mocująca płytę czołową.

Panel posiada wbudowany moduł rozmówny z 1, 2 lub 3 przyciskami wywołania oraz moduł kontroli dostępu w oparciu o technologię RFID. Obsługuje on „klucze” w postaci breloczków oraz kart RFID standardu **UNIQUE 125 kHz** np. nr. ref. **1052/KZ**.

Płyta posiada podświetlane na biało okienko informacyjne wykonane w technologii LED. Jasność podświetlenia jest regulowana. W momencie przyłożenia zaprogramowanego wcześniej breloczka lub karty podświetlenie okienka informacyjnego zmienia kolor na zielony oraz następuje uruchomienie przełącznika. Przełącznikiem można uruchomić np. otwarcie bramy.

Ponadto moduł kontroli dostępu posiada konfigurowalną sygnalizację dźwiękową. Sygnalizację można wyłączyć zupełnie, lub ustawić jeden z trzech poziomów głośności.

Do modułu można podłączyć zewnętrzny przycisk, który spowoduje zachowanie się modułu w taki sposób, jak podczas przyłożenia zaprogramowanego klucza – tzw. przycisk otwarcia.

Istnieje możliwość konfiguracji ustawień modułu, dodawania, usuwania i edytowania kluczy poprzez oprogramowanie na PC.

Płytę można zamontować w dwóch wersjach:

- **natynkowej** – należy wówczas zastosować obudowę nr. ref **6025/OND-M**. Jest to obudowa z daszkiem.
- **podtynkowej** – należy zastosować tzw. puszeko-ramkę nr. ref. **6025/RP-OP-M**. Występuje w wersji bez daszka. Bardzo dobrze maskuje ewentualne nierówności otworu przygotowanego na panel.

Płyty nr. ref. **6025/PR1-RF, 6025/PR2-RF, 6025/PR3-RF** współpracują z następującymi typami zasilaczy:

- wersja domofonowa : nr ref. **18A2, nr ref. 18L1**;
- wersja domofonowa z interkomem: nr ref. **19A2, nr ref. 19L1**.

**OPIS ZŁĄCZ I ZACISKÓW POD PRZEWODY**

- 441** „plus” wzmacniacza mikrofonu,
- MK** „minus” wzmacniacza mikrofonu,
- GL, GL** głośnik panelu,
- AC, AC** zasilanie panelu,
- G** zacisk wspólny przycisków generatora sygnału wywołania,
- G1** zacisk pierwszego przycisku wywołania unifonu,
- G2** zacisk drugiego przycisku wywołania unifonu,
- G3** zacisk trzeciego przycisku wywołania unifonu,

- COM** Styk przełącznika wspólny.
- NO** Styk przełącznika normalnie otwarty.
- PH** Zacisk przycisku otwarcia (zwierany do **MK**).

**DANE TECHNICZNE**

Napięcie zasilania	12V AC
Temperatura pracy:	-20°C ÷ +45°C
Wymiary z obudową nr. ref <b>6025/OND-M</b> (wys. x szer. x gł.)	157 x 67 x 23 [mm] (bez daszka) 157 x 67 x 35 [mm] (z daszkiem)
Wymiary z obudową nr. ref <b>6025/ RP-OP-M</b> (wys. x szer. x gł.)	176 x 87 x 23 (w tym 8 mm na zewnątrz, 15 mm w tynku) [mm]
Stopień ochrony	IK 07
Waga:	0,18 kg

Wymiary etykiety to 30 mm x 70 mm

**WYMIARY OBUDOWY**

Obudowa natynkowa nr. ref. **6025/OND-M**

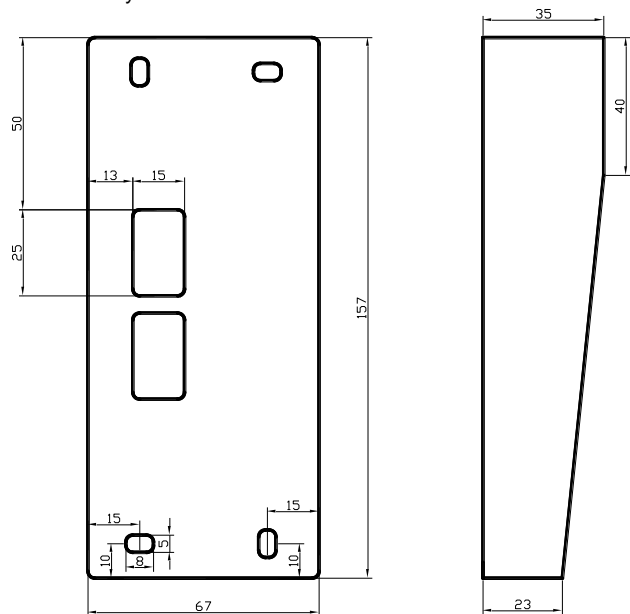

Obudowa podtynkowa nr. ref. **6025/RP-OP-M**

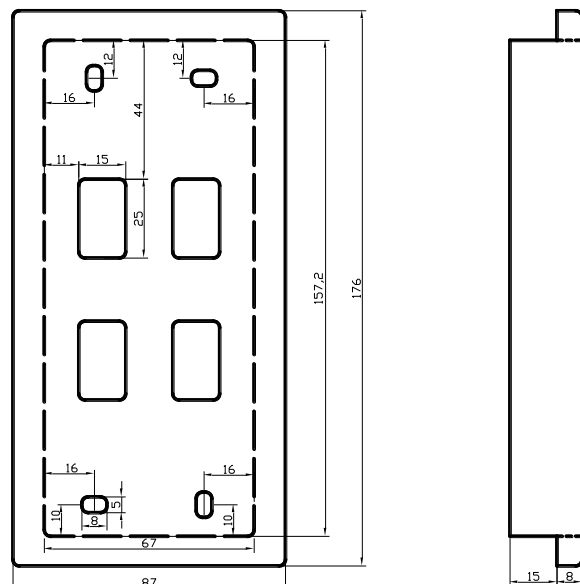

## PROGRAMOWANIE PRZYCISKIEM „PROG”

Programowanie czytnika pozwala na: dodawanie i kasowanie kluczy, zmianę: jasności podświetlenia, długości czasu załączenia przełącznika, głośności buzera, dodanie klucza „Master”. Klucze zapamiętywane są w wewnętrznej pamięci urządzenia. Po przyłożeniu zapamiętanego wcześniej klucza następuje zmiana koloru podświetlenia modułu informacyjnego oraz załączenie przełącznika na czas określony przez użytkownika. W pamięci modułu można umieścić maksymalnie 2000 kluczy.

Aby wejść do menu programowania należy przytrzymać przycisk PROG przez minimum 1 sekundę. Wówczas zielone diody LED znajdujące się na froncie modułu informacyjnego zaczną świecić ciągłym światłem i co kilka sekund będą migać. Miganie zielonych diod LED sygnalizuje określony krok w menu programowania. Zmiana kroku następuje poprzez krótkie (poniżej 1 sekundy) wciśnięcie przycisku PROG.

Dostępnych jest siedem kroków programowania.

Aby wyjść z menu programowania należy w dowolnym momencie przytrzymać przycisk PROG przez minimum 3 sekundy. Samoczynne wyjście z menu programowania nastąpi po upływie 60 sek. jeżeli nie nastąpiła żadna reakcja ze strony użytkownika. Z poziomu aplikacji PC można aktywować/deaktywować możliwość wejścia w Menu Programowania przyciskiem.

## DODAWANIE NOWEGO KLUCZA

Diody LED migają cyklicznie **1 raz**. Po przystawieniu klucza do czytnika następuje jego odczyt (sygnalizowany zaświeceniem zielonych diod LED i zgaśnięciem diod czerwonych) i następnie zapisanie go do pamięci czytnika. W przypadku błędnego zapisu klucza nastąpi miganie czerwonych diod LED. Miganie czerwonych diod LED może oznaczać jeden z trzech stanów:

- klucz jest już zapisany w pamięci,
- nastąpił błąd odczytu klucza,
- pamięć czytnika jest zapelniona.

## USUWANIE POJEDYNCZEGO KLUCZA

Diody LED migają cyklicznie **2 razy**. W tym trybie przystawienie zapamiętanego klucza do czytnika spowoduje zaświecenie zielonych diod LED przy jednoczesnym zgaszeniu diod czerwonych i usunięcie go z pamięci czytnika. Zamiganie czerwonych diod LED oznacza, że dany klucz nie był zapisany w pamięci, lub nastąpił nieprawidłowy odczyt.

## USUWANIE WSZYSTKICH KLUCZY

Diody LED migają cyklicznie **3 razy**. W trybie tym następuje usunięcie wszystkich kluczy zapisanych w pamięci czytnika. **Czterokrotnie** przyłożenie do czytnika dowolnego klucza (zapamiętanego przez czytnik bądź nie) spowoduje usunięcie z pamięci wszystkich zapisanych kluczy.

## REGULACJA JASNOŚCI PODŚWIETLENIA

Diody LED migają cyklicznie **4 razy**. W tym kroku przyłożenie do czytnika dowolnego klucza spowoduje zwiększenie jasności podświetlenia o jeden z 5 stopni jasności. Zwiększanie jasności następuje w odstępach co 0,5 sekundy. Po osiągnięciu maksymalnej jasności, poziom jej spada do wartości minimalnej i cały cykl się powtarza.

## REGULACJA CZASU ZAŁĄCZENIA PRZEKAZNIKA

Diody LED migają cyklicznie **5 razy**. Domyślny czas załączenia przełącznika wynosi 1 sek. Każde przyłożenie klucza do czytnika wydłuża czas załączenia przełącznika o 1 sek. Przyłożenie klucza sygnalizowane jest chwilowym zaświeceniem się zielonych diod LED. Maksymalny czas załączenia przełącznika wynosi 20 sek.

## DODAWANIE KLUCZA MASTER

Diody LED migają cyklicznie **6 razy**. W tym kroku można dodać tzw. klucz MASTER. Przyłożenie dowolnego klucza do czytnika spowoduje zapisanie klucza jako klucz MASTER. Tylko jeden klucz może być kluczem MASTER. Kluczem tym można konfigurować panel nr ref. 6025/PRx-RF bez konieczności rozkręcania go i wciskania przycisku PROG. Więcej o działaniu klucza MASTER w punkcie „PROGRAMOWANIE KLUCZEM „MASTER”.

## REGULACJA GŁOŚNOŚCI BUZERA

Diody LED migają cyklicznie **7 razy**. W kroku tym można zmienić głośność buzera. Przyłożenie dowolnego klucza do czytnika spowoduje zmianę głośności buzera. Ostatnio odgrywana głośność buzera zostanie zapamiętana. Aby wyłączyć buzer należy zdjąć zworkę BU.

## PROGRAMOWANIE KLUCZEM „MASTER”

Przyłożenie do modułu nr ref. 6025/PRx-RF klucza MASTER spowoduje wejście w tryb programowania. Podczas pracy w trybie programowania każde kolejne, pojedyncze przyłożenie klucza MASTER spowoduje zmianę kroku programowania. Po przejściu przez cały cykl menu programowania (7 kroków) nastąpi wyjście z menu programowania. Aktywny krok menu programowania sygnalizują migające diody LED modułu informacyjnego. Jedynie w czwartym kroku trybu programowania – „Regulacja jasności podświetlenia” diody LED nie migają.

### Uwaga:

Zmiany nastaw w poszczególnych krokach menu programowania dokonuje się innym kluczem niż klucz MASTER. Ponadto klucz MASTER nie załączy przełącznika. Zapis ustawień jasności podświetlenia, głośności buzera i czasu załączenia przełącznika następuje dopiero po wyjściu z trybu programowania. Dodawanie i usuwanie kluczy następuje na bieżąco.

## PRZYCISK OTWARCIA PH

Do modułu nr ref. 6025/PRx-RF można podłączyć zewnętrzny przycisk otwarcia. Należy go wpiąć w zacisk PH oraz zacisk MK. Zwarcie tak wpiętego przycisku spowoduje zadziałanie modułu w taki sposób, jak po przyłożeniu zaprogramowanego klucza.

## ZWORA BU

Zwora służy do włączenia / wyłączenia buzera. Założona zwora włącza buzer. Zdjęta zwora wyłącza buzer.

## WYKONYWANIE POŁĄCZEŃ ELEKTRYCZNYCH

Połączenia elektryczne powinny być wykonywane przez osobę ze znajomością podstawowych zagadnień elektrotechniki. **Wszystkie połączenia należy wykonać wykorzystując dołączone schematy (przy odłączonym napięciu zasilającym).**

**MONTAŻ PANELU**

**ZAKŁADANIE ETYKIETY Z OPISEM**

Aby założyć etykietę informacyjną należy:

1. Odkręcić przy pomocy klucza śrubę patentową mocującą płytę czołową.
2. Poluzować (NIE ODKRĘCAĆ CAŁKOWICIE - Zdjęcie nr 2) dwie nakrętki górne mocujące płytę główną oraz odkręcić całkowicie i zdjąć nakrętkę dolną (oznaczenie nakrętek – Zdjęcie nr 1).



NAKRĘTKI GÓRNE TYLKO  
POLUZOWAĆ  
PRZY WYMIANIE  
ETYKIETY

NAKRĘTKĘ DOLNĄ  
CAŁKOWICIE  
ODKRĘCIĆ  
I ZDJĄĆ  
PRZY WYMIANIE  
ETYKIETY

ZDJĘCIE NR 1



SPOSÓB POLUZOWANIA NAKRĘTEK  
GÓRNYCH PRZY WYMIANIE ETYKIETY  
ZDJĘCIE NR 2

3. Odchylić delikatnie palcem płytę główną w dolnej części panelu na odległość ok. 1cm [1]. Wysunąć etykietę umieszczoną na szybcie pleksi [2].

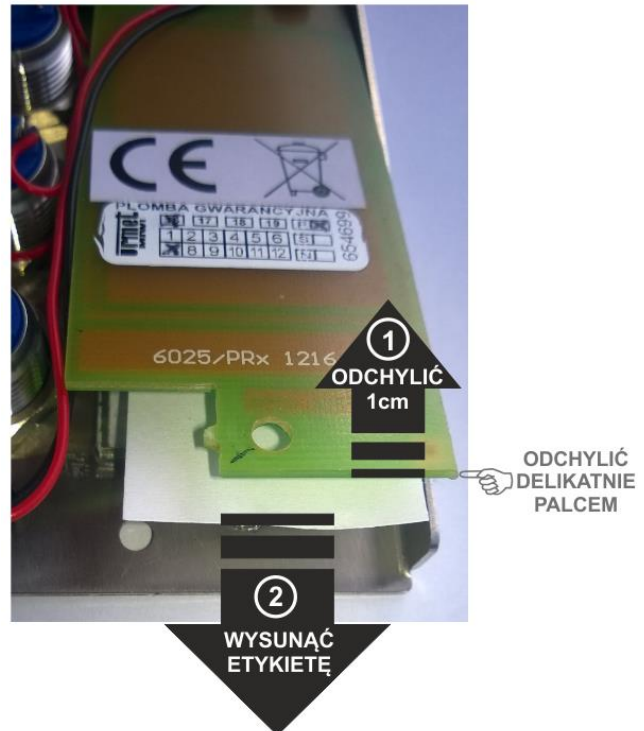

ZDJĘCIE NR 3

4. Na szybcie pleksi umieścić kartkę z opisem (np. nazwiskiem), zwracając uwagę na prawidłowe jej umieszczenie.
5. Wykonać montaż płyty głównej oraz płyty czołowej w odwrotnej kolejności

W opakowaniu fabrycznym znajduje się jedna dodatkowa etykieta.

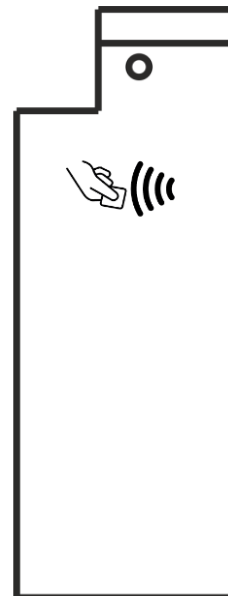

Istnieje możliwość pobrania ze strony internetowej [http://urmet.com.pl/INSTRUKCJE/6025\\_PRx\\_RFID\\_FORMATKA.pdf](http://urmet.com.pl/INSTRUKCJE/6025_PRx_RFID_FORMATKA.pdf) szablonu etykiet w wersji do druku.

### MONTAŻ NATYNKOWY

Aby zamontować panel w wersji natynkowej należy wykonać opisane poniżej czynności.

1. Odkręcić przy pomocy klucza śrubę patentową mocującą płytę czołową.
2. Przełożyć przewody podłączeniowe poprzez któryś z otworów **B** w tylnej części puszk (obudowy) (rys. 1).
3. Przykręcić puszkę do podłoża wykorzystując otwory **A** znajdujące się w tylnej części puszk (rys. 1).
4. Podłączyć przewody do odpowiednich zacisków modułu rozmównego zgodnie ze schematem połączeniowym.
5. Zamknąć i przykręcić płytę czołową panelu.

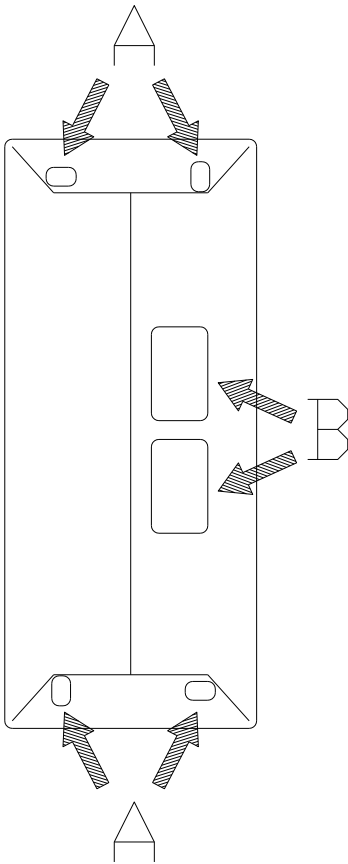

### MONTAŻ PODTYNKOWY

Aby zamontować panel w wersji podtynkowej należy wykonać opisane poniżej czynności.

1. Odkręcić przy pomocy klucza śrubę patentową mocującą płytę czołową. Zdemonstrować płytę czołową.
2. Przełożyć przewody podłączeniowe wykorzystując któryś z otworów **B** w tylnej części puszk-ramki (rys. 2).
3. Umieścić puszk-ramkę w murze (otworze).
4. Przykręcić puszk-ramkę do podłoża wykorzystując otwory **A**.
5. Podłączyć przewody do odpowiednich zacisków modułu rozmównego zgodnie ze schematem połączeniowym.
6. Zamknąć i przykręcić płytę czołową modułu.

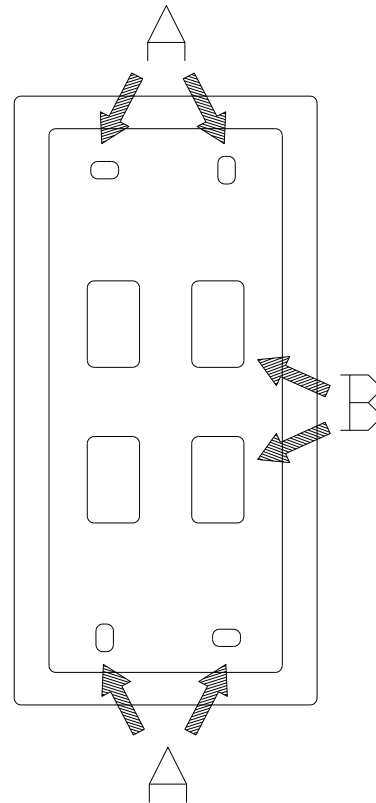

Rys. 2

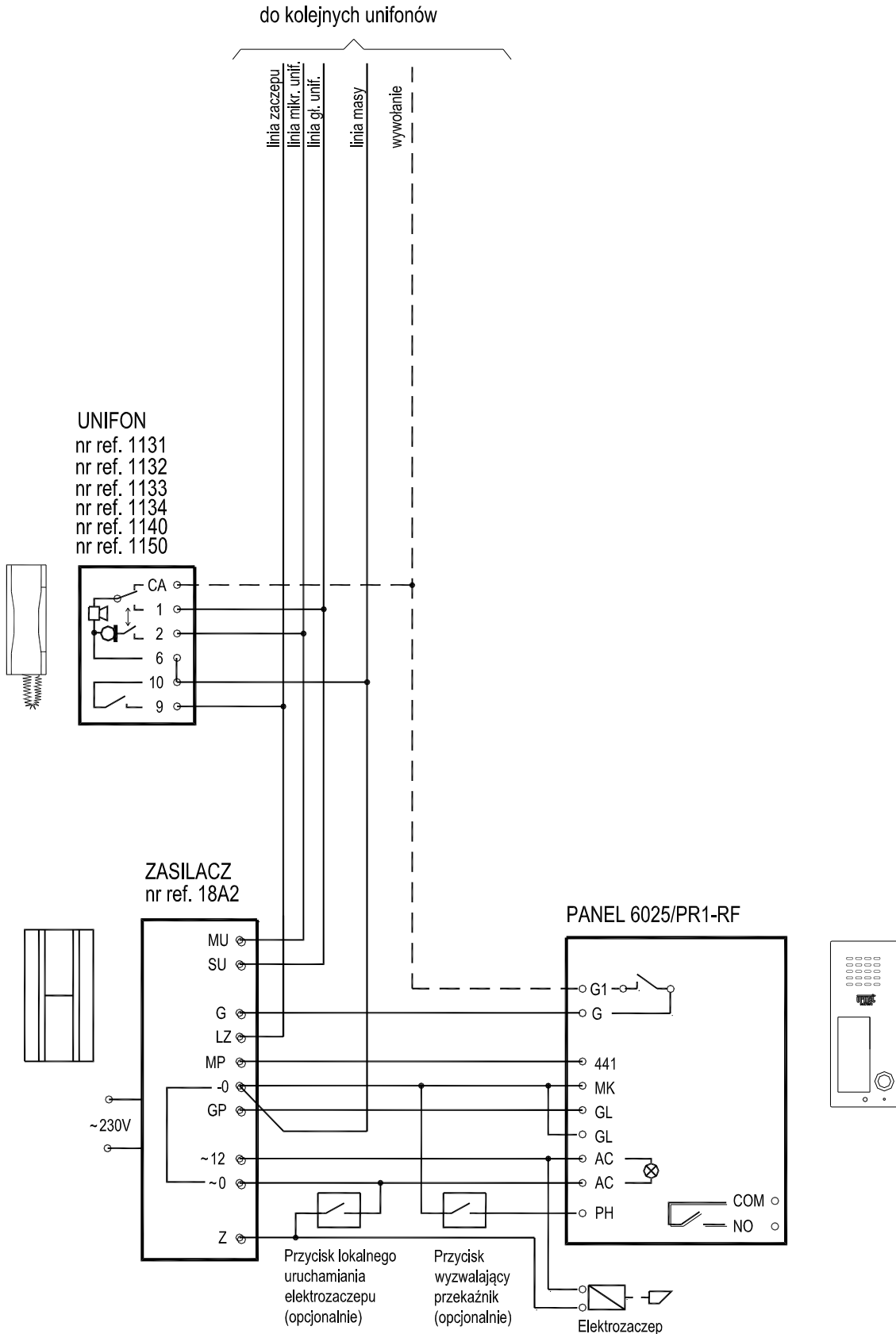

**UWAGA !**

Pomimo tego, iż masy ~0 i -0 są ze sobą połączone wewnątrz zasilacza 18A2, do panelu MUSZĄ być poprowadzone dwiema niezależnymi żyłami przewodu.

UNIFON

nr ref. 1131  
nr ref. 1132  
nr ref. 1133  
nr ref. 1134  
nr ref. 1140  
nr ref. 1150

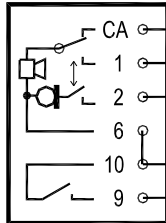
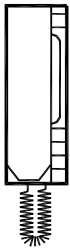
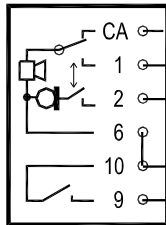
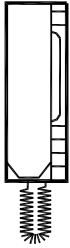

linia zaczeptu  
linia mikr. unif.  
linia gl. unif.  
linia masy  
wzywotanie

ZASILACZ  
nr ref. 18L1

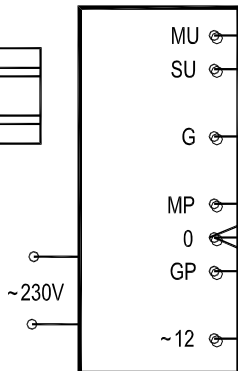
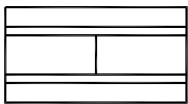

PANEL 6025/PR2-RF

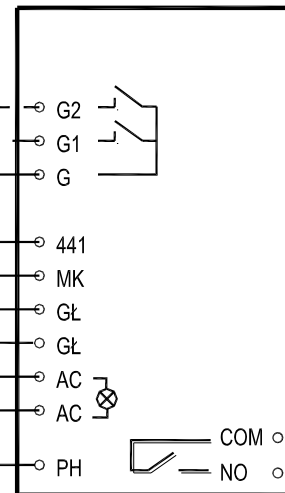
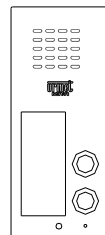

Przycisk lokalnego uruchamiania elektrozaczeptu (opcjonalnie)

Przycisk wyzwalający przekaźnik (opcjonalnie)

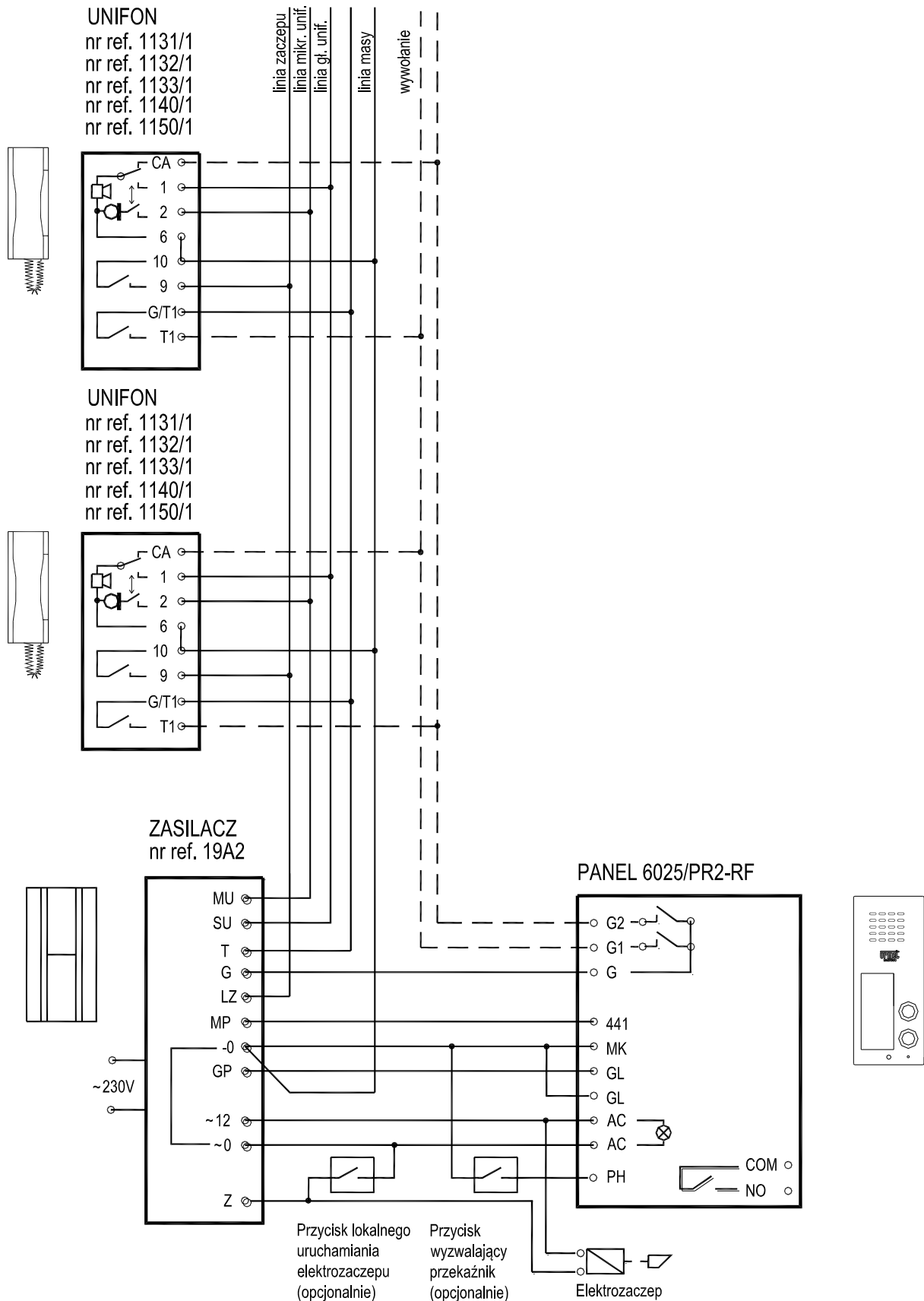

**UWAGA !**

Pomimo tego, iż masy ~0 i -0 są ze sobą połączone wewnątrz zasilacza 19A2, do panelu MUSZĄ być poprowadzone dwiema niezależnymi żyłami przewodu.



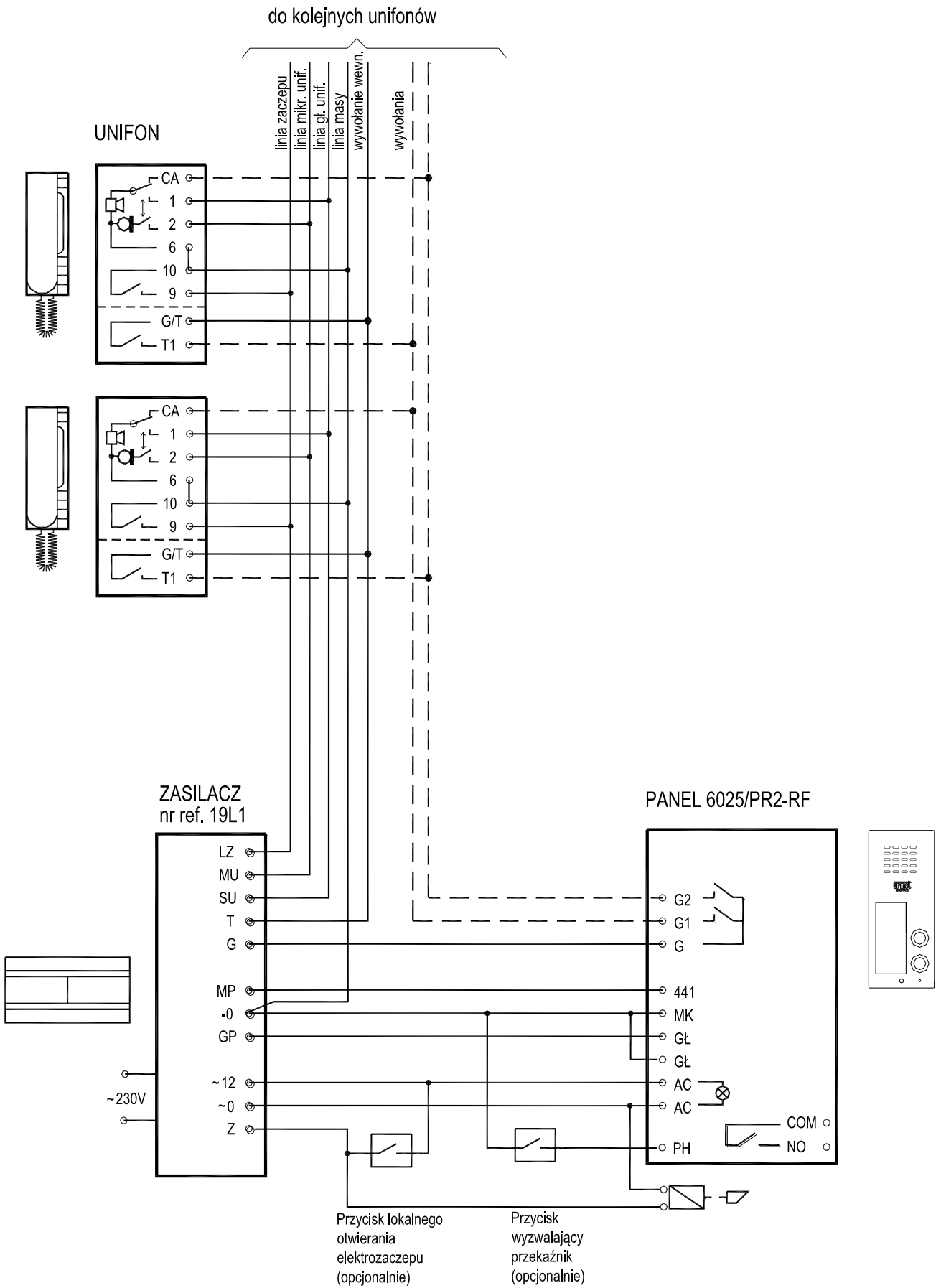





MIWI-URMET Sp. z o. o.  
ul. Pojezierska 90A  
91-341 Łódź  
tel: (0-42) 616-21-00  
fax: (0-42) 616-21-13

e-mail: [miwi@miwiurmet.pl](mailto:miwi@miwiurmet.pl)  
<http://www.miwiurmet.pl>

Z dnia 08.08.2016

---

## Dyspozycja dotycząca używania sprzętu elektrycznego i elektronicznego w krajach Unii Europejskiej.

---

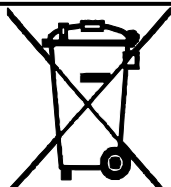

Ten symbol umieszczony na produkcie, na opakowaniu lub w instrukcji obsługi, oznacza, że urządzenie nie powinno być wyrzucane, tak jak zwykle odpady lecz oddawane do odpowiedniego punktu skupu/punktu zbioru zużytych urządzeń elektrycznych i elektronicznych działających w systemie recyklingu zgodnie z ustawą z dnia 29 lipca 2005 r. o zużytym sprzęcie elektrycznym i elektronicznym {D.U. z 2005 r. nr 180, poz. 1494 i 1495}

Postępowanie zgodnie z powyższymi wskazówkami pozwala ustrzec się potencjalnych, negatywnych konsekwencji dla środowiska i zdrowia człowieka wynikających ze złego składowania i przetwarzania zużytego sprzętu elektrycznego i elektronicznego. (WEEE).

Jeśli jest to możliwe proszę wyjąć z urządzenia baterie i/lub akumulatory i przekazać je do punktów zbiórki zgodnie z obowiązującymi wymaganiami. Przestrzeganie powyższych zasad związanych z recyklingiem zużytego sprzętu i materiałów pozwala utrzymać zasoby i surowce naturalne.

---